

barrière immatérielle de sécurité des machines
paire d'émetteur/récepteur
LS2LP30-1350Q88

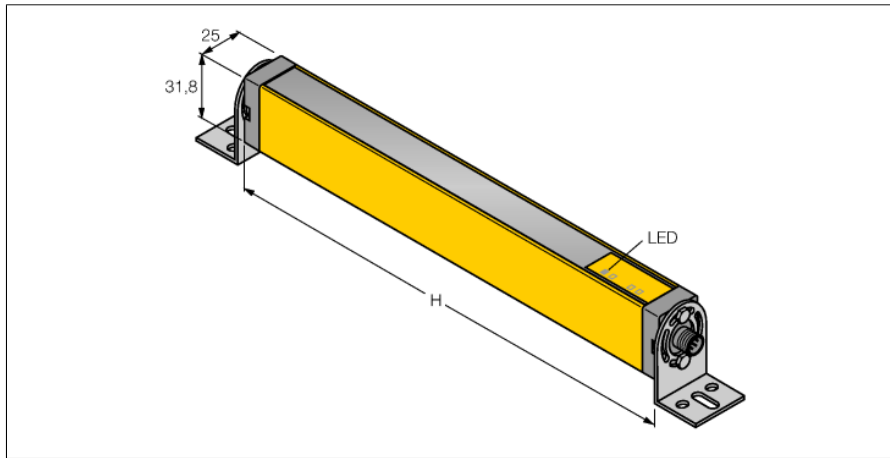

- type 2 suivant IEC 61496-1,-2; catégorie 2 PLd suivant EN ISO 13849-1; SIL2 suivant IEC 61508
- connecteur, M12 x 1, 8 pôles
- mode de protection IP65
- hauteur zone surveillée 1350 mm
- résolution 30 mm
- contrôle interne dans un cycle de 500 ms
- portée 15 m
- tension de service 24 VDC +/-15%
- sortie digitale avec fonction de réarmement (LATCH)
- pas de support muting

| | |
|--|--------------------------------|
| Type | LS2LP30-1350Q88 |
| No. d'identité | 3073572 |
| Mode de fonctionnement | rideau lumineux |
| Source de lumière | IR |
| Longueur d'onde | 950 nm |
| Résolution optique | 30 mm |
| Portée | 200...15000mm |
| Hauteur zone surveillée | 1350 mm |
| Température ambiante | 0...+55 °C |
| Tension de service | 20...28 VDC |
| Taux d'ondulation | < 15 % $V_{crête \ à \ crête}$ |
| Consommation propre à vide I_0 | ≤ 90 mA |
| Fonction de sortie | 2x N.C., 2 x PNP |
| Temps de réponse | < 24 ms |
| Format | rectangulaire, EZ-Screen |
| Dimensions | 31.8 x 25.2 x 1414 mm |
| Matériau de boîtier | métal, AL, jaune |
| Lentille | plastique, acrylique |
| Raccordement | connecteur, M12 x 1 |
| Type de protection | IP65 |
| Indication de la tension de service | LEDvert |
| Indication de l'état de commutation | LEDrouge |

Schéma de raccordement

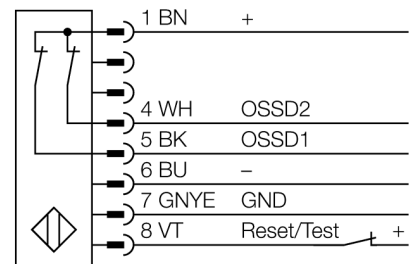

Principe de fonctionnement

La barrière immatérielle de sécurité de machines se compose d'un émetteur et d'un récepteur. Le système étant synchronisé optiquement, un câblage entre l'unité d'émetteur et de récepteur n'est pas requis. Les sorties logiques de sécurité du récepteur sont directement liées à un relais de charge et cause l'arrêt immédiat du cycle de machine dangereux. Grâce à la conception à 2 canaux du dispositif de commutation, la catégorie de sécurité type 2 suivant IEC 61496 ou catégorie 2 suivant EN 954-1 est remplie.