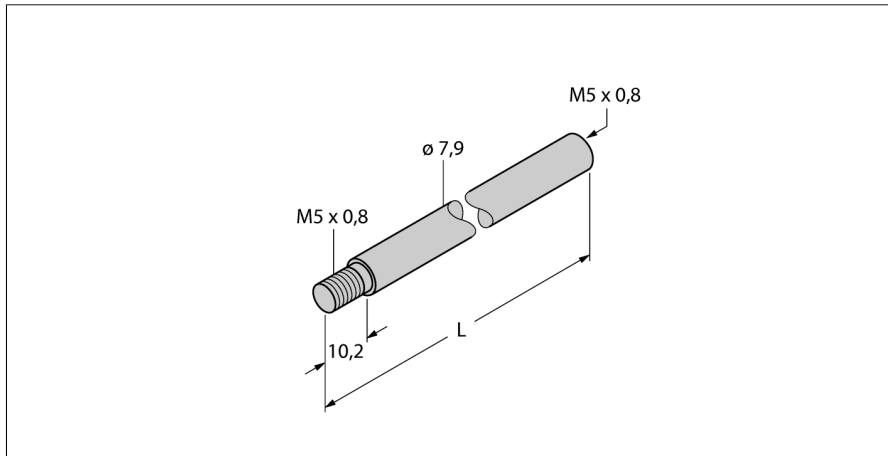

**Element przedłużający
dla elementu pozycjonującego
CA300**

- Przedłużka elementu pozycjonującego
- Długość L = 300 mm

Typ	CA300
Nr kat.	6901066

Materiał obudowy	metal
-------------------------	-------