

lankové snímače
DW20000-135-7E-H1141

TURCK

Industrial
Automation

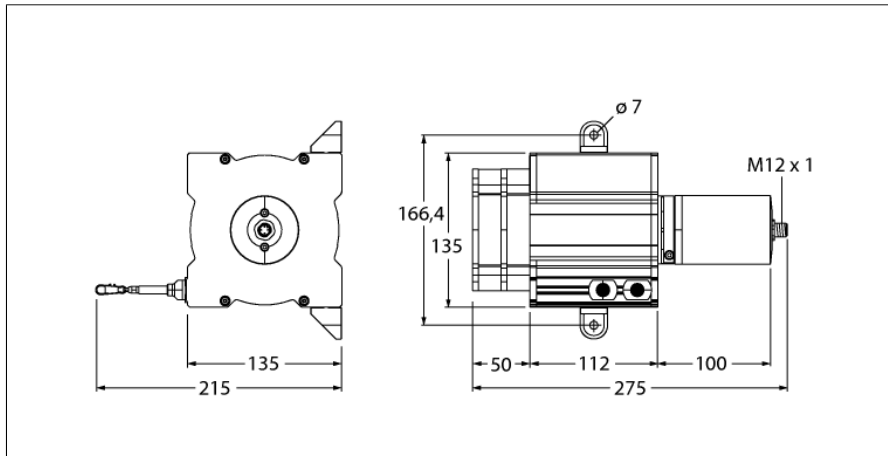

- měřicí rozsah 20 000mm
- konektor M12x1
- stupeň krytí: IP65
- analogový výstup 4...20mA
- napájecí napětí max. 12...30 VDC

1	U_B	+
2	n.c.	
3	analog out	
4	n.c.	

Typové označení	DW20000-135-7E-H1141
Identifikační číslo	1544561
Měřicí rozsah [A...B]:	20000mm
Chyba linearity	$\leq 0.1 \%$
Okolní teplota	-20... +60°C
Napájecí napětí	12...30VDC
DC jmenovitý provozní proud	$\leq 50 \text{ mA}$
Ochrana proti zkratu	ano
Výstupní funkce	dvoudrát, analogový výstup
proudový výstup	4...20mA
Materiál pouzdra	titan, eloxovaný hliník
Tahová síla min.	7 N
Tahová síla max.	12.4 N
Rychlost vytahování max.	5 m/s
Rychlost vytahování max.	60 m/s ²
Materiál lanka	nerez ocel
Připojení	konektor, M12 x 1
Stupeň krytí	IP65

lankové snímače
DW20000-135-7E-H1141

TURCK

Industrial
Automation

Schéma zapojení

Signál	+U_s	-	Analog out	-	-	-	-	-	-
Obsazení pinů	1	2	3	4	-	-	-	-	-

Příslušenství

Typové označení	Identifikační číslo		Rozměrový náčrtek
RDR-1	1544753	Vodící kladka z hliníku pro lankové snímače	