

Czujnik ultradźwiękowy odbiornik M25URBQ8

TURCK

Industrial Automation

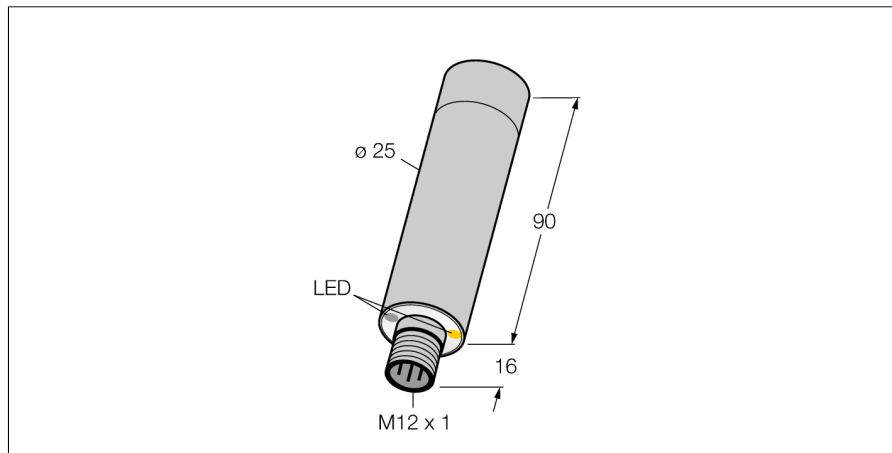

- Przednia część przetwornika ultradźwiękowego oraz obudowa wykonana z V4A 1.4401 (AISI 316)
- maks. zasięg 50 cm
- Stopień ochrony IP68 / IP69K, pełne uszczelnienie z osłoną obudowy wykonana z polisulfonu
- Przeznaczone dla 200 000 cykli czyszczących wodą o temp. 85°C przez 15 min oraz późniejszym nagłym chłodzeniem
- napięcie zasilania 10...30 VDC
- Wyjście dwustanowe PNP/NPN, styk NO
- 5-pinowe złącze męskie M12 x 1
- Programowalna wysoka lub niska czułość

Typ	M25URBQ8
Nr kat.	3079746
Wykonanie	gładki cylinder
Wymiary	Ø25 x 106 mm
Materiał obudowy	metal, V4A 1.4401 (AISI 316)
Sonic converter material	metal, V4A 1.4401 (AISI 316)
Podłączenie	złącze, M12 x 1
Stopień ochrony	IP67 / IP69K
Temperatura pracy	-20...+70 °C
Wskaźnik napięcia zasilania	LED zielony
Wskaźnik stanu przełączenia	LED żółty
Napięcie zasilania	10...30VDC
Prąd bez obciążenia I ₀	≤ 35 mA
Czas odpowiedzi	4 ms
Funkcja wyjścia	styk NO, PNP/NPN
Częstotliwość przełączania	125 Hz
Zabezpieczenie przed zwarcieniem	tak
Zabezpieczenie przed odwrotną polaryzacją	całkowita
Zabezpieczenie przed przerwą w obwodzie	tak
Tryb pracy	czujnik ultradźwiękowy, przeciwsobny
Max zakres wykrywania	0...50 cm

Schemat podłączenia

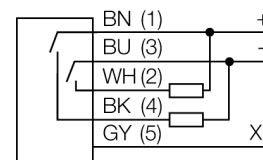

Zasada działania

Czujniki ultradźwiękowe wykorzystają wiązkę ultradźwiękową do bezkontaktowej detekcji różnych obiektów. Niezależnie czy są to obiekty przezroczyste czy nie, metaliczne czy niemetaliczne lub płynne, stałe czy sypkie. Negatywny wpływ na pracę czujników mają środowiska, w których występują spreje, pył lub deszcz. Czułość ustawiana jest za pomocą pinu 5 (X1): Podłączenie do 24 V DC (+) lub brak podłączenia zapewnia normalną czułość i wykrywanie 30mm obiektów w całym zakresie pomiarowym. Podłączenie do 0 V DC (-) zapewnia wysoką czułość i możliwość wykrywania 15 mm obiektów w maks. zakresie 40 cm.

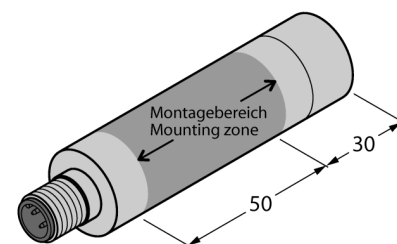

**Czujnik ultradźwiękowy
odbiornik
M25URBQ8**

TURCK

Industrial
Automation

Akcesoria montażowe

Typ	Nr kat.		Rysunek wymiarowy
SMBM25A	3081589	Uchwyt montażowy, odgórny montaż czujników M25U, stal nierdzewna, zgodność FDA	
SMBM25B	3010370	Uchwyt montażowy, odgórny montaż czujników M25U, stal nierdzewna, zgodność FDA	

Akcesoria - okablowanie

Typ	Nr kat.		Rysunek wymiarowy
MQDCWD-530	3010185		