

Magneetveld-sensor voor pneumatische cilinders BIM-IKT-AD4X-H1141

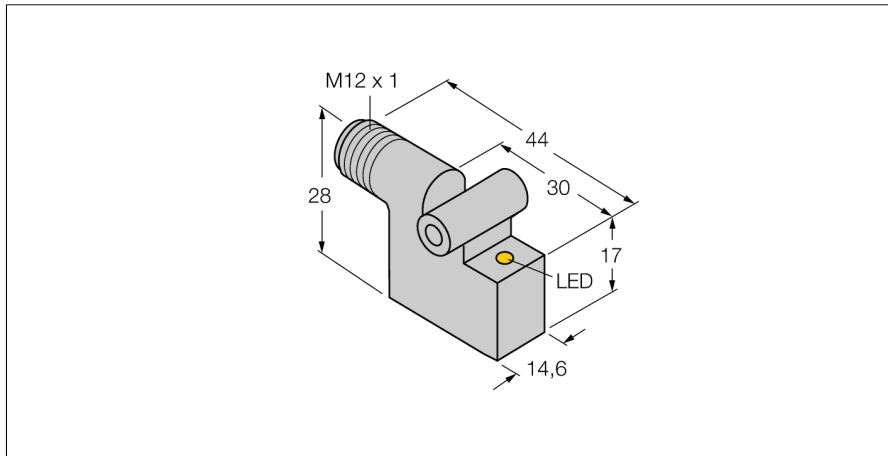

- rechthoekig, hoogte 28 mm
- metaal, GD-Zn
- magneet-inductieve sensor
- DC 2-draads, 10...65 VDC
- N.O.-contact
- connector M12 x 1

Aansluitschema

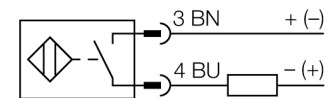

Functieprincipe

Magneetveldsensoren worden door magneetvelden bekrachtigd en in het bijzonder voor de positiecontrole van de zuiger in pneumatische cilinders gebruikt. Omdat magneetvelden door niet-magnetische metalen kunnen dringen is het mogelijk om met de sensor een aan de zuiger aangebrachte permanente magneet door de aluminium cilinderwand te detecteren.







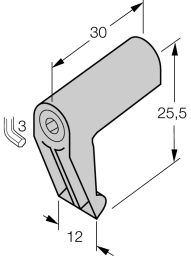

Type	BIM-IKT-AD4X-H1141
Ident no.	44822
Doorgangssnelheid	≤ 3 m/s
Herhalingsnauwkeurigheid	≥ ± 0.1 mm
Temperatuurdrift	≤ 0.1 mm
Hysteresis	≤ 1 mm
Omgevingstemperatuur	-25...+70 °C
Bedrijfsspanning U_s	10...65 VDC
Restriempspanning	≤ 10 % U_s
DC nominale bedrijfsstroom	≤ 100 mA
Reststroom	≤ 0.8 mA
Nominale isolatiespanning	≤ 0.5 kV
Kortsluitbeveiliging	ja/ pulserend
Spanningsverlies bij I_s	≤ 4 V
Draadbreukbeveiliging / Omhoogbeveiliging	neen/ volledig
Schakelfrequentie	0.3 kHz
Bouwvorm	rechthoekig, IKT
Afmetingen	30 x 14.6 x 28 mm
Materiaal behuizing	metaal, GD-Zn
Materiaal actief vlak	kunststof, PA12-GF30
Aansluiting	male, M12 x 1
Vibratiebestendigheid	55 Hz (1 mm)
Schokbestendigheid	30 g (11 ms)
Beschermingsgraad	IP67
MTTF	2283Jaren volgens SN 29500 (Ed. 99) 40°C
Montage op de volgende profielen	.
Cylindrical design	
Schakeltoestandsindicatie	LEDgeel

**Magneetveld-sensor
voor pneumatische cilinders
BIM-IKT-AD4X-H1141**

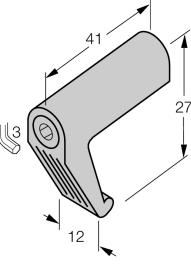
TURCK

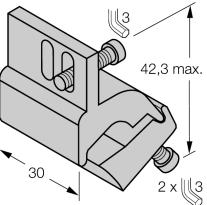

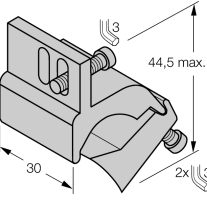
Industrial
Automation

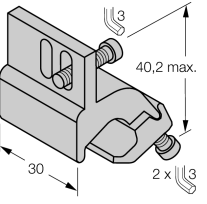
Toebehoren

Type	Ident no.		Afmetingen
KLI 1 KLEMMSTÜCK	69710	Montage op  trekstangcilinder; voor cilinderdiameter 32..0,100 mm; materiaal: spuitgegoten zink	
KLI 3 KLEMMSTÜCK	69712	Montage op  trekstangcilinder; voor cilinderdiameter 63...160 mm; materiaal: spuitgegoten zink	
KLI 5Z KLEMMSTÜCK	6971803	Montage op  trekstangcilinder; voor cilinderdiameter 32..0,63 mm; materiaal: aluminium	
KLI 6Z KLEMMSTÜCK	6971806	Montage op  trekstangcilinder; voor cilinderdiameter 50..0,125 mm; materiaal: aluminium	
KLI 5 KLEMMSTÜCK	6971802	Montage op  profielcilinder; voor cilinderdiameter 32..0,50 mm; materiaal: aluminium	

**Magneetveld-sensor
voor pneumatische cilinders
BIM-IKT-AD4X-H1141**

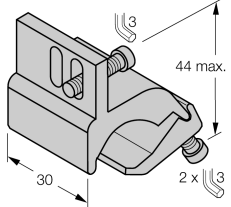
Toebehoren

Type	Ident no.		Afmetingen
KLI 6 KLEMMSTÜCK	6971805	Montage op  profielcilinder; voor cilinderdiameter 50...100 mm; materiaal: aluminium	
KLI 7 KLEMMSTÜCK	6971810	Montage op  profielcilinder met uitwendige zwaluwstaartgeleiding; voor cilinderdiameter 32...200 mm, materiaal: aluminium	