



Bestellbezeichnung

CP-CGL-SLT-5/16-M20 5pcs

Kabelverschraubung M20 für
Kabeldurchmesser 4 ... 8,3 mm und
beschichteten Schutzschlauch 5/16"

Merkmale

- Geeignet für beschichteten 5/16"-
Schutzschlauch

Funktion

Die Kabelverschraubung dient zusammen mit einem geeigneten Schutzschlauch und einer geeigneten Sensoraufnahme als Kabelschutzsystem für Sensoren. Dies ermöglicht den Schutz der Sensorverkabelung in rauer Umgebung.

Passende Systemkomponenten

CP-CDT-SLT-5/16-10M

10 m beschichteter Schutzschlauch 5/6"

CP-ADP-SLT-5/16-M18 5pcs

Sensoraufnahme für M18-Sensoren und beschichteten Schutzschlauch 5/16"

CP-ADP-SLT-5/16-M30 5pcs

Sensoraufnahme für M30-Sensoren und beschichteten Schutzschlauch 5/16"

Abmessungen

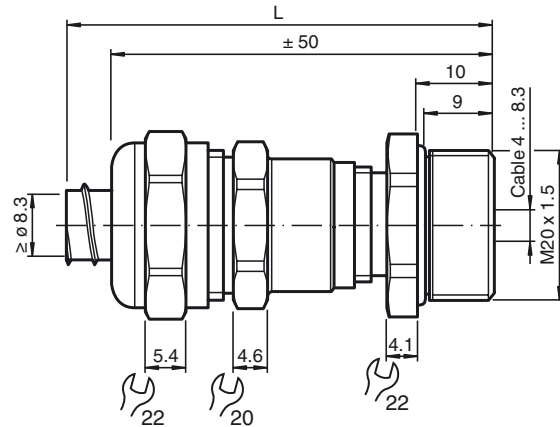

Technische Daten

Mechanische Daten

Klemmbereich (D)	Dichtungseinsatz	Außendichtung: Für Kabeldurchmesser 6 ... 8,3 mm Außendichtung + Innendichtung: Für Kabeldurchmesser 4 ... 6 mm
Gewindetyp	Gewindegröße	metrisch M20 x 1,5
Schutzart	Material	IP65
Kabelverschraubung	Dichtung	Messing, vernickelt Dichtung zweiteilig, Synthetikgummi EDPM V0
Klemmring	O-Ring	PVC NBR
Masse		66 g

Allgemeine Informationen

Ergänzende Informationen	Montageanleitung beachten
--------------------------	---------------------------